

## Návod na montáž radlice pre štvorkolky.

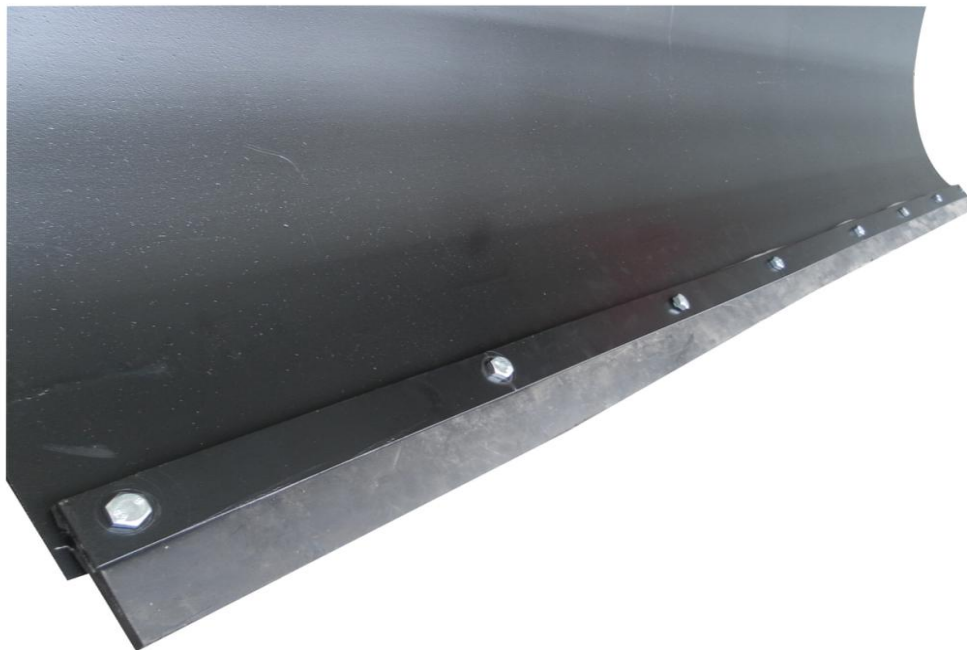

1. Pripevnenie gummy k radlici pomocou šróbov M8x30 a predvrtanej pásoviny.



2. Pripevnite vodítka na spodnú časť radlice, pomocou ktorých sa nastaví výška po namontovaní radlice na štvorkolku.

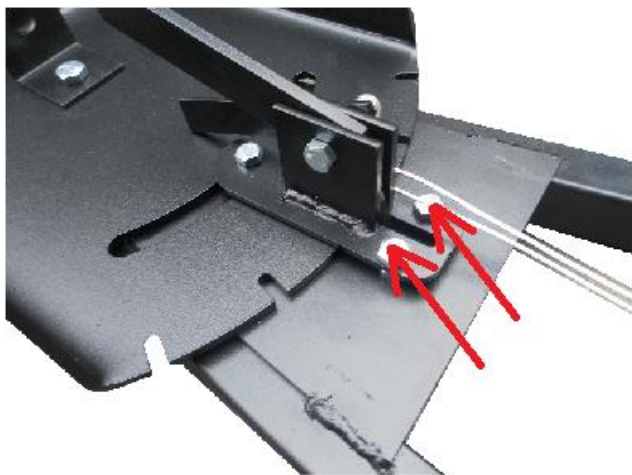

3. Namontujte šróby M8x25 s klasickými matkami.

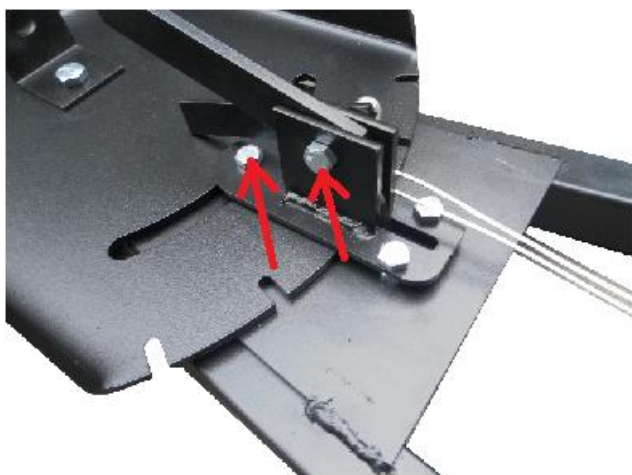

4. Namontujte šróby M8x40, s klasickými matkami.

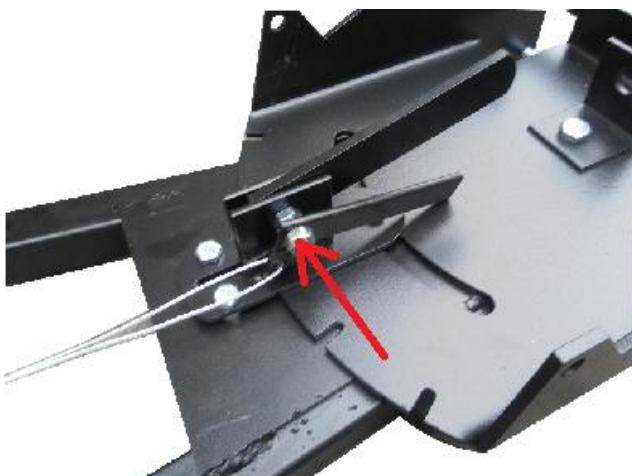

5. Pripevnite páčku a dotiahnite samobrzdnou maticou.

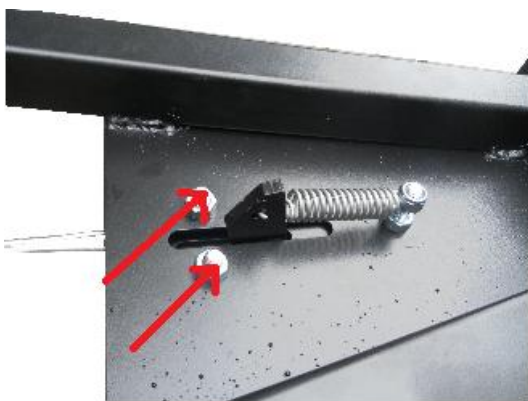

6. Celok spojte matkami M8.



7. Pripojte pružinu pomocou samobrzdnej matice M8.



8. Pripevnite šrób M10x40 so samobrzdnou maticou. Na pružinu treba dať podložku a pritiahnuť ďalšou samobrzdnou maticou M10.

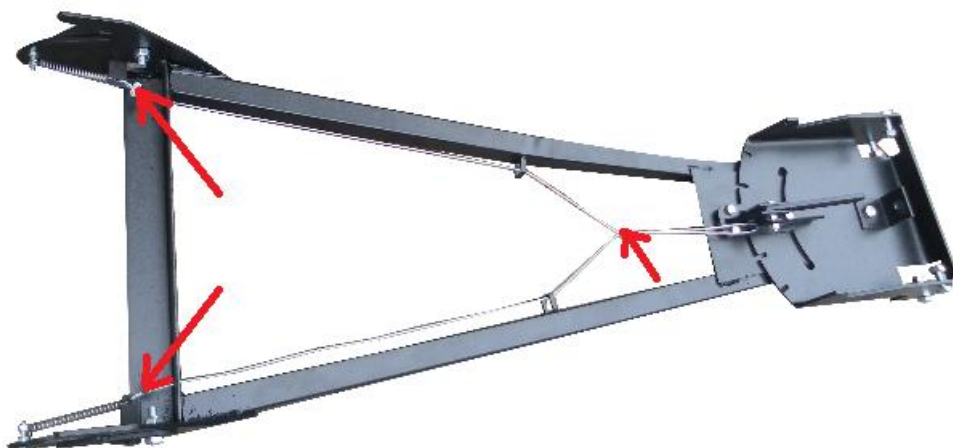

9. Namontujte oceľové lanko na odpojenie pluhu, lanko musí ísť cez všetky očká a pripevňuje sa pomocou matiek M4.

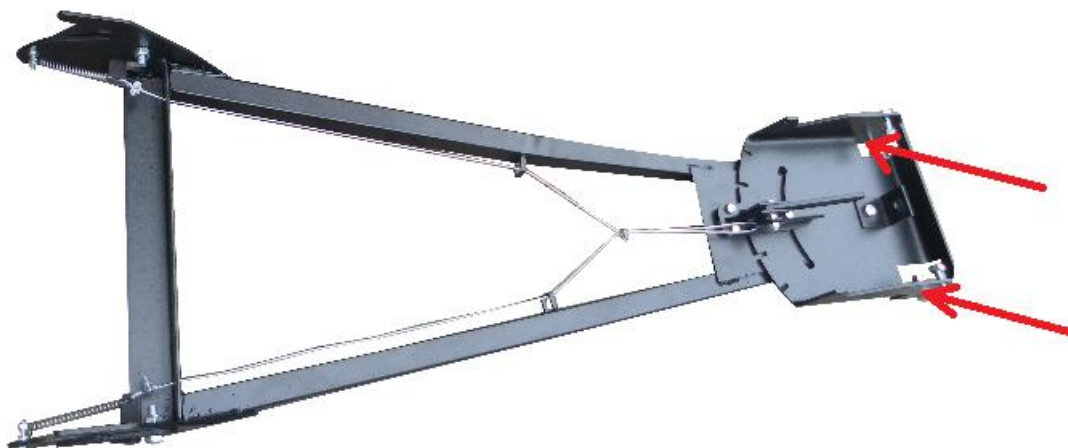

10. Namontujte šróby M10x30. Spojte rameno s radlicou a pritiahni samobrzdnými maticami.

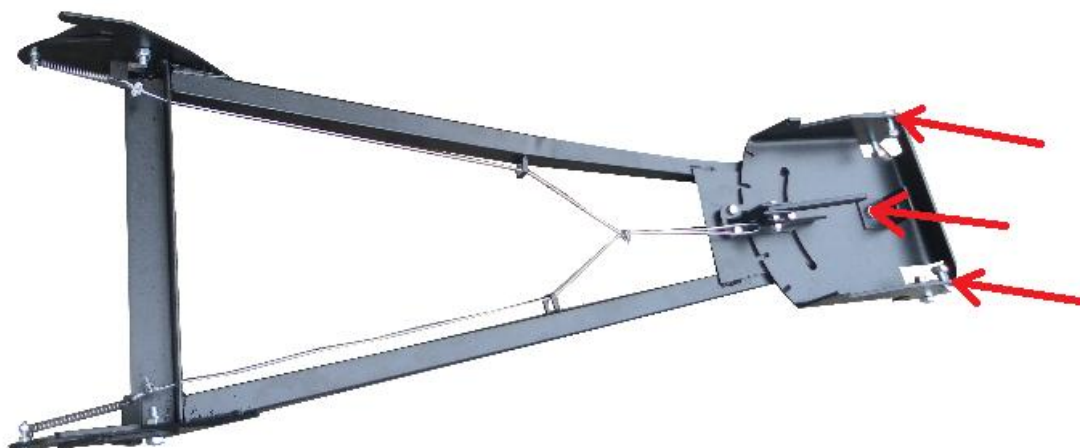

11. Pritiahnite šróby M10x30 pomocou samobrzdných matíc.



12. Pluh je pripravený na použitie.